



PRODUCT SPOTLIGHT
 This bulletin contains valuable product related information.
NOVEDADES DEL PRODUCTO
 Este boletín contiene información valiosa relacionada a este producto.
ACCENT PRODUCT
 Ce bulletin contient de l'information utile sur les produits.



Cilindro Esclavo Concéntrico Sin Balero “NB” (No Bearing)

Para eliminar el costo duplicado de surtir dos collarines, cuando reemplace el embrague y el cilindro esclavo concéntrico (CSC), AMS Automotive ofrece la línea “mas completa de la industria de cilindros esclavos concéntricos sin balero “NB” (No bearing)

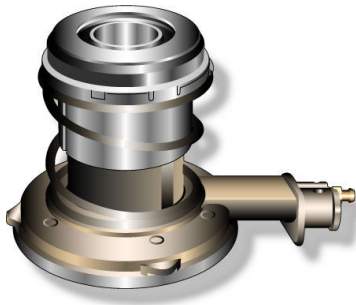

**Cilindro Esclavo
 Centrico con
 Balero**

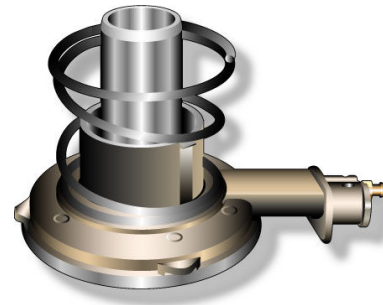

**Cilindro Esclavo
 Centrico sin
 Balero**

Desde su introducción en aplicaciones para camiones ligeros en los 80's, los sistemas hidráulicos de embrague que contienen un CSC se ha convertido de mayor preferencia entre las aplicaciones domesticas. No solo son confiables, son fáciles de diagnosticar y solucionar cuando hay problemas, también eliminan la necesidad de otras partes como horquilla, maromas y el varillaje de conexión.

Algunos CSC's (cilindro esclavo concéntricos) están equipados con un collarín reemplazable. La base del balero de este collarín mantiene contacto constante con el resorte del diafragma del plato de presión. Como resultado de este contacto el collarín podría desgastarse antes del resto del CSC.

Cuando se instale un embrague nuevo y tenga un CSC siempre revise el sistema hidráulico. Si esta trabajando correctamente, reemplace el collarín por uno nuevo (viene en el juego de embrague) junto con los demás componentes.

Si el embrague no corta y/o el sistema hidráulico tiene fuga, o no es purgado adecuadamente, instale un nuevo cilindro esclavo concéntrico (versión sin balero “NB”) un cilindro maestro y un juego de embrague. El collarín nuevo contenido en el juego de embrague deberá ser instalado en el nuevo CSC “sin balero”.

“NB” Concentric Slave Cylinder Options

*Part Number	Application
S0418	1996 - 2002 GM car/truck
S0419	1997 - 2002 5.7L Chevrolet Corvette
S0421	2002 - 2004 GM truck
S0422	2001 - 2002 GM truck
S0423	2003 - 2004 GM truck
S0536	1992 - 2002 Dodge Viper
S0706	1985 -1988 Ford truck
S0707	1988 - 1995 Ford/Mazda car/truck
S0710	1993 - 2002 Ford/Mazda car/truck
S0723	2001 - 2003 Ford truck

* Add an NB suffix to the part number (i.e. S0418NB) to specify a CSC with no bearing.

For more details please contact our technical service department at 800.528.6743.



PRODUCT SPOTLIGHT

This bulletin contains valuable product related information.

NOVEDADES DEL PRODUCTO

Este boletín contiene información valiosa relacionada a este producto.

ACCENT PRODUIT

Ce bulletin contient de l'information utile sur les produits.



NB esclavo	año	Marca	Modelo	Kit #	Rank	Pop	tamaño
S0418NB	96-02	GM, Isuzu	S-10, Blazer, Sonoma, Hombre	04-155	18	A	9-1/4"
S0418NB	97-01	GM	Blazer, Suburban, Jimmy, Yukon	04-154	31	A	12"
S0418NB	96-02	GM	S10, Blazer, Sonoma, Tahoe	04-153	68	A	11"
S0418NB	97-00	GM	Blazer, Suburban, Jimmy, Yukon	04-170	71	B	12"
S0418NB	96-99	GM	Blazer, Suburban, Jimmy, Yukon	04-126	112	B	12"
S0418NB	96-02	GM	Camaro, Z28, Firebird, TA	04-082	126	C	9-11/16"
S0418NB	96	GM	Blazer, Suburban, Tahoe	04-120	170	D	12"
S0418NB	97-02	GM	Camaro, Z28, Corvette, Firebird, TA	04-173	178	D	11-3/4"
S0418NB	99-02	GM	Blazer, Suburban, Tahoe	04-090	196	D	12"
S0418NB	99-00	GM	Blazer, Suburban, Tahoe, Jimmy	04-171	253	W	11-1/2"
S0418NB	99-02	GM	Blazer, Suburban, Tahoe, Jimmy	04-181	254	W	12"
S0418NB	96	GM	Blazer, Suburban, Tahoe	04-164	376	W	12"
S0419NB	97-02	GM	Camaro, Z28, Corvette, Firebird, TA	04-173	427	D	11-3/4"
S0421NB	02	GM	2.2L S-10, T-10, Blazer, P/U	04-156	451	N	9-1/4"
S0421NB	02-04	GM	4.3L S-10, T-10, Blazer, P/U	04-157	603	N	11"
S0421NB	03	GM	8.1L C, K, P, Suburban, Silverado, Tahoe	04-202	708	N	**
S0422NB	02	GM	Blazer, Suburban, Jimmy, Yukon	04-151	450	N	11"
S0422NB	02	GM	Blazer, Suburban, Jimmy, Yukon	04-182	544	N	12"
S0423NB	03-04	GM	4.3L Silverado 1500, 2500, 3500, S&S	04-151	450	N	11"
S0423NB	03-04	GM	6.0L Silverado 1500, 2500, 3500, S&S	**	**	**	**
S0536NB	92-02	Dodge	Viper	05-088	303	W	12-1/4"
S0706NB	85-88	Ford	Aerostar, Ranger, Bronco II	07-048	52	A	9"
S0706NB	85-87	Ford	Ranger, Bronco II	07-048SR200	555	S	9"
S0707NB	88-92	Ford	Ranger, Bronco II	07-054	9	A	9"
S0707NB	88-92	Ford	F-Series, Bronco, Econoline	07-057	14	A	11"
S0707NB	93-97	Ford, Mazda	Ranger, Explorer, B4000	07-096	8	A	10"
S0707NB	88-92	Ford	Full Size Truck	07-056	34	A	10"
S0707NB	90-92	Ford, Mazda	Ranger, Explorer, Navajo	07-077	47	A	10"
S0707NB	89-93	Ford, Mercury	Thunderbird, Cougar	07-070	326	W	11"
S0707NB	88-92	Ford	Ranger, Bronco II	07-054SR200	456	S	9"
S0707NB	94-97	Ford	Thunderbird	07-091	515	S	11-1/2"
S0710NB	93-97	Ford	F-Series, Bronco	07-097	767	A	11"
S0710NB	93-97	Ford, Mazda	Ranger, Explorer, B4000	07-096	8	A	10"
S0710NB	93-94	Ford, Mazda	Ranger, B2200, B2300	07-093	50	A	9"
S0710NB	97-02	Ford	F-Series, Bronco	07-130	30	A	11-1/2"
S0710NB	93-95	Ford, Mazda	Aerostar, Ranger, B3000	07-099	81	A	9"
S0710NB	95-98	Ford	F-Series, Bronco	07-117	104	A	11-1/2"
S0710NB	93-94	Ford	F-Series, Bronco	07-098	111	B	10"
S0710NB	95-98	Ford, Mazda	Ranger, B3000, F-Series, Bronco	07-116	142	C	9-1/4"
S0710NB	98-02	Ford, Mazda	Ranger, Explorer, B4000	07-139	136	D	10-1/4"
S0710NB	93-94	Ford, Mazda	Ranger	07-099SR100	621	S	9"
S0723NB	98-02	Ford	Ranger, B2500	07-141	70	C	9-1/4"
S0723NB	01-03	Ford	Ranger, Explorer	07-167	347	N	10-1/4"